



LEAD BATTERY

BATTERIE PLOMB

6V 195Ah

MAIN INFORMATION / INFORMATIONS GÉNÉRALES

| | | |
|--------------------------------------------------------------|-----------------------|-----------------------------------------------------------|
| BRAND | MARQUE | NX |
| TECHNOLOGY | TECHNOLOGIE | Flooded Flat Plates Battery / Plomb ouvert à plaque plane |
| VOLTAGE | TENSION | 6V |
| CAPACITY | CAPACITÉ | 240Ah (C20) / 195Ah (C5) |
| CASING | TYPE DE BAC | Polypropylene |
| TERMINAL | TYPE DE COSSES | M8-F |
| CHARGING TEMPERATURE | TEMPÉRATURE DE CHARGE | 50°C max |
| DIMENSIONS | DIMENSIONS | |
| • Length / Longueur | | 260 mm |
| • Width / Largeur | | 180 mm |
| • Height / Hauteur | | 248 mm |
| • Total height with terminals / Hauteur totale (avec cosSES) | | 279,5 mm |
| WEIGHT (±4%) | POIDS (±4%) | |
| • Dry Weight / Poids sec | | 22 kg |
| • Wet Weight / Poids humide | | 29,7 kg |
| • Acid / Acide | | 1,280 / cm ³ (25 °C) |



PRODUCT DESCRIPTION / DESCRIPTION DU PRODUIT

UK: The NX Deep Cycle monobloc traction batteries are designed to provide stable and consistent energy. Manufactured with thick plates, these batteries will withstand repeated charge and discharge cycles (intensive cycling). The NX Deep Cycle range ensures no electrolyte leakage during use and excellent deep discharge recovery.

FR: Les batteries de traction monobloc de la gamme NX Deep Cycle sont conçues pour fournir une énergie stable et constante. Fabriquée avec des plaques épaisses, ces batteries résisteront à des cycles de charge et de décharge répétés (Cyclage intensif). La gamme NX Deep Cycle garantit l'absence de fuite d'électrolyte pendant l'utilisation et une très bonne de récupération des décharges profondes.

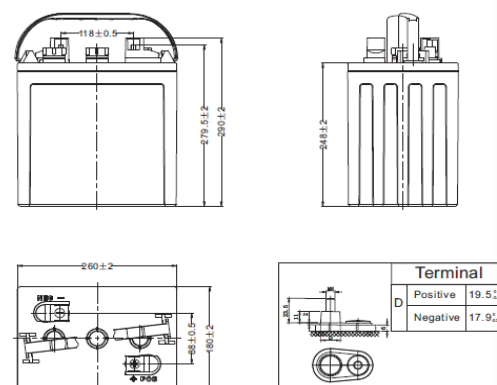

MAIN FEATURES / CARACTÉRISTIQUES PRINCIPALES

OPTIMIZED PERFORMANCE

- Optimized for intensive cycling: Up to 700 cycles at 80% depth of discharge (DoD)
- Excellent resistance to deep discharges, ensuring reliable performance over time
- improved heat dissipation enhances their thermal stability, reducing the risk of overheating.
- Low water loss rate, which helps minimize maintenance costs.

EXTENDED LIFESPAN

- Reinforcement of the Pb-Sb alloy to slow down grid corrosion and extend battery life.
- PP casing: High resistance to vibrations, shocks, and corrosion.

PERFORMANCES OPTIMISÉES

- Optimisée pour du cyclage intensif: Jusqu'à 700 cycles à 80 % DoD
- Bonne résistance aux décharges profondes
- Amélioration de la dissipation de chaleur permettant une grande stabilité thermique.
- Faible perte d'eau de sorte à réduire les coûts de maintenance

DURÉE DE VIE PROLONGÉE

- Renforcement de l'alliage Pb-Sb afin de ralentir la corrosion de la grille et prolonger la durée de vie de la batterie.
- Boîtier en PP : Résistance importante aux vibrations, aux chocs et à la corrosion.



CAUTION / AVERTISSEMENT

Do not tip the battery over.

End-of-life NX batteries must be recycled in accordance with current legislation.

Do not install or charge batteries in a sealed or non-ventilated compartment.

Ne pas renverser la batterie.

Les batteries NX en fin de vie doivent être recyclées selon la législation en vigueur.

Ne pas installer ou charger les batteries dans un endroit clos et non aéré.

APPLICATIONS*

* **Non exhaustive list / Liste non-exhaustive**

- Golf Carts
- Forklift truck
- Industrial cleaning machines
- Electric wheelchair
- Marine Applications
- Renewable energy
- Cyclic use
- ...

- Voitures de golf
- Chariots élévateurs
- Autolaveuses
- Fauteuils roulants électriques
- Applications marines
- Énergie renouvelable (éolienne, solaire)
- Usage cyclique
- ...

Temperature effects on capacity

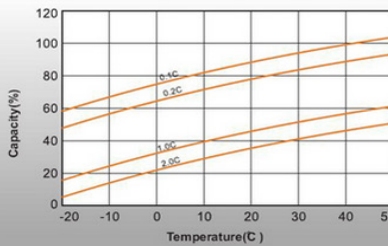

Relationship between charging voltage and temperature

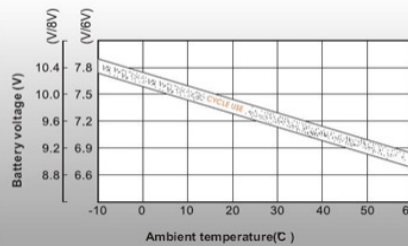

Relationship of OCV and state of charge (20°C)

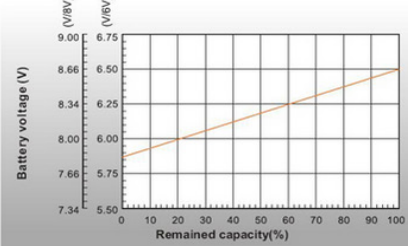

Self-discharge characteristic

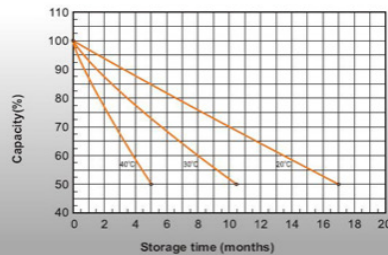

Cycle life in relation to depth of discharge

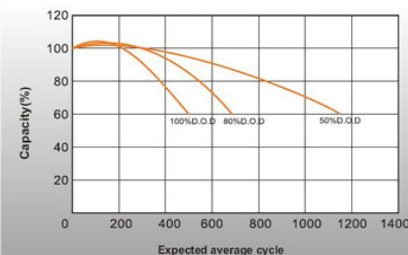

Constant voltage charging characteristic (0.25CA, 25°C, 77°F)

